



Axor 2040

Tracto-camión 4x2

- ▶ La nueva línea Axor de camiones pesados incorpora los atributos de los camiones Mercedes-Benz: tecnología, bajo consumo, calidad y seguridad.
 - ▶ El Axor 2040 es un tracto-camión proyectado para la operación en medianas y largas distancias, en aplicaciones tales como: transporte de cargas fraccionadas, productos industrializados, operadores logísticos, cargas de alto volumen, entre otros.
 - ▶ Cabina frontal basculante: mejor mantenimiento; mayor visibilidad y espacio interno; mayor capacidad volumétrica de carga.
 - ▶ Tres opciones de cabina: Prolongada, con litera abatible para quien necesita de confort y funcionalidad sin pérdida de espacio de la plataforma de carga; Dormitorio, techo bajo y techo alto, para largas distancias con amplio espacio interno y confort para el conductor.
 - ▶ Motor OM-457 LA con mando electrónico de inyección de combustible:
- desempeño aliado a la inteligencia; menor tiempo de parada para mantenimiento; respeto al medio ambiente (el motor está en conformidad con la norma de emisiones gaseosas Euro III).
 - ▶ Potencia y precisión en el frenado: el Top Brake y la válvula ALB están disponibles como ítems de serie. Ítems opcionales: el ABS y el Turbo Brake.
 - ▶ Un camión compacto, con entre ejes de 3.300 y 3.600 mm: mejor distribución de pesos entre los ejes y excelente dirigibilidad para el conductor.
 - ▶ Tren propulsor: motor, embrague, caja de velocidades y ejes Mercedes-Benz, sinónimo de garantía y durabilidad.
 - ▶ Por sus dimensiones, permite un máximo aprovechamiento de los límites de dimensiones y pesos de la legislación de tránsito vigente.



Mercedes-Benz

Motor

Modelo	MB OM-457 LA Euro III, con mando electrónico
Tipo	6 cilindros verticales en línea, turbocooler
Potencia máxima (ISO 1585)	295 kW (401 cv) a 1900 rpm
Par motor máximo (ISO 1585)	2.000 Nm (204 mkgf) a 1100 - 1300 rpm
Rotación máxima	1900 rpm
Consumo específico	196,5 g/kWh (144 g/cvh) a 1400 rpm
Alternador (V/A)	28/80
Batería (cantidad x Ah/V)	2 x 135/12

Curvas de desempeño del motor OM-457 LA

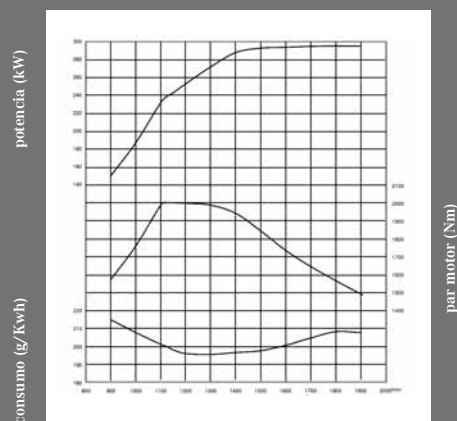

Transmisión

Embrague	Ø 430 mm; monodisco seco, con accionamiento servo asistido
Caja de cambios	MB G 240 - 16/11,72-069
Marchas sincronizadas	16

Ejes

Eje delantero	MB VL4/51 DC-7,5
1º eje trasero	MB HL7/058 DCS-13
Reducciones	3,429x1,333 (28:21) = 4,571:1

Chasis

Bastidor - Tipo	escalera, 5ª rueda de con posibilidad de ajuste (paso = 50 mm)
Dimensiones del perfil	270 mm x 70 mm/espesor: 9,5 mm
Material	LNE 50 + Ti (ABNT NBR 6656)
Suspension delantera	ballestas parabólicas, con amortiguadores telescópicos de doble acción y barra estabilizadora
Suspension trasera	ballestas parabólicas, con amortiguadores telescópicos de doble acción y barra estabilizadora
Llantas	8.25 x 22,5
Neumáticos	295/80 R 22,5
Dirección hidráulica	LS 8 BK
Tanque de combustible (l)	590 (opc. 590+230)

Emisiones en conformidad con la norma Euro III

Desempeño del Vehículo

Axor 2040, con caja de cambios MB G 240 - 16 y neumáticos 295/80 R 22,5	
Reducción	i=4,571:1
Velocidad máxima (km/h)	126*
Pendientes máximos (en movimiento): con 45.000 kg (%)	45
Pendientes máximos (arranque en pendiente): con 45.000 kg (%)	30

(*) Velocidad máxima limitada electrónicamente a 120 km/h.

Frenos

Freno de Servicio	a aire comprimido de dos circuitos disco en las ruedas delanteras y traseras
Área de frenado total:	
eje delantero	784 cm ²
eje trasero	784 cm ²
total	1.568 cm ²
Freno de Estacionamiento	
Tipo	cámara de resorte acumulador, con accionamiento neumático con actuación en las ruedas traseras
Freno Adicional - Motor	
Tipo/Accionamiento	Top Brake - hidráulico con mando electrónico conjugado al freno-motor
Freno Adicional	
Tipo	ABS - Anti Block System

Pesos y Capacidades (kg)

Vacío sin carrocería, en orden de marcha (1)	2040/36
Eje delantero	4.885
Eje trasero	2.483
Total	7.368
Carga útil máxima sobre la 5ª rueda (técnica)	12.732
Pesos Admisibles Técnicamente	
Eje delantero	7.100
Eje trasero	13.000
Peso Bruto Vehicular (PBV)	20.100
Peso Bruto Vehicular Combinado (PBVC)	45.000
Capacidad Máxima de Tracción (CMT)	80.000 (2)

(1) Chasis con cabina dormitorio techo elevado LTE, sin carrocería o implemento; con tanque de combustible lleno, rueda de repuesto, extintor de incendios, caja de herramientas.
(2) Uso fuera de ruta.

Dimensiones (mm)

Chasis con cabina, sin carrocería	2040/36	
A - Distancia entre ejes	3.600	
B - Largo Total	6.018	
C - Ancho eje trasero	2.441	
D - Altura: cargado (techo alto/techo bajo)	3.459/3.034	
descargado (techo alto/techo bajo)	3.513/3.088	
E - Trocha - eje delantero	2.046	
F - Trocha - eje trasero		1.803
G - Voladizo delantero	1.440	
H - Voladizo trasero	978	
I - Vano libre - eje delantero	278	
J - Vano libre - ejes traseros HL6/HL7	295	
K - Diámetro de giro del vehículo (m)	15,0	
L - Ángulo de entrada: cargado	13°	
descargado	16°	
M - Ángulo de salida: cargado	29°	
descargado	35°	
N - Distancia eje delantero/pared trasera de la cabina:		
Prolongada/Dormitorio	388/808	388/808
O - Distancia del centro de la 5ª rueda/eje trasero	300 (+250/-100)	450 (+450/-150)
P - Altura techo de la cabina/chasis (techo alto/techo bajo)	2.478/2.053	2.478/2.053

Axor 2040

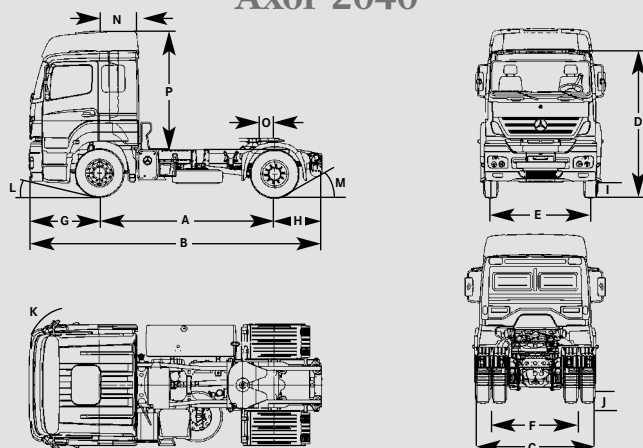

Algunos componentes que se muestran en este folleto son opcionales y sólo pueden obtenerse mediante solicitud especial. Diríjase a su representante Mercedes-Benz. El tiene la solución específica a sus necesidades de transporte. Con miras al desarrollo tecnológico, DaimlerChrysler Argentina se reserva al derecho de alterar las especificaciones y los diseños sin previo aviso. La tecnología de los productos Mercedes-Benz respeta la calidad del medio ambiente.